

Zahlen und Fakten rund um grewe

1950

Gegründet wurde das Unternehmen im Jahr 1950 von Hermann Grewe.



Unsere Auftraggeber: Wohnungswirtschaft (45%), Öffentliche Hand (inkl. Pflege 25%), Gewerbe (25%), Privat (5%).

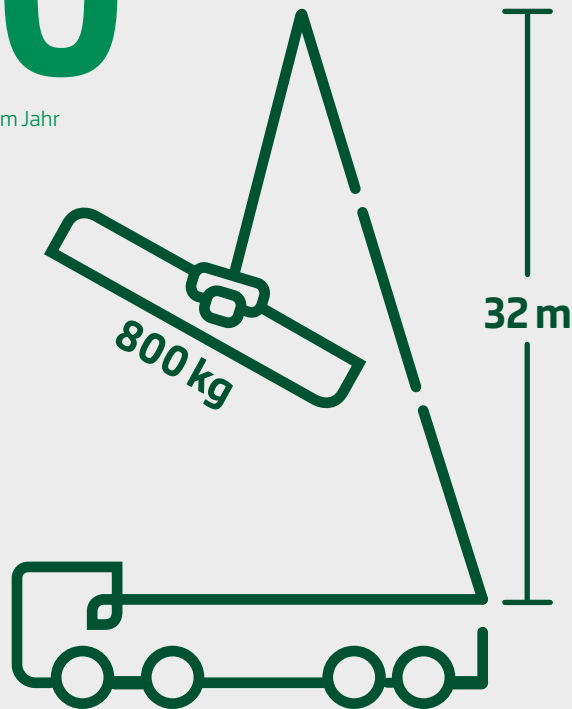

Der grewe-Fällkran erreicht 32 Meter Höhe mit einer Tragkraft von 800 Kilogramm. Für das Fällen einer Pappel mit 100 cm Durchmesser benötigt der Fällkran nur eine Stunde.



3.500

Unser Maschinen- und Fuhrpark umfasst ca. 3.500 Geräte und Fahrzeuge.



500

Aktuell sind 500 Mitarbeiter bei der grewe-gruppe beschäftigt.



40 Mio.

Die grewe-gruppe erwirtschaftet einen Jahresumsatz von 40 Mio. Euro.

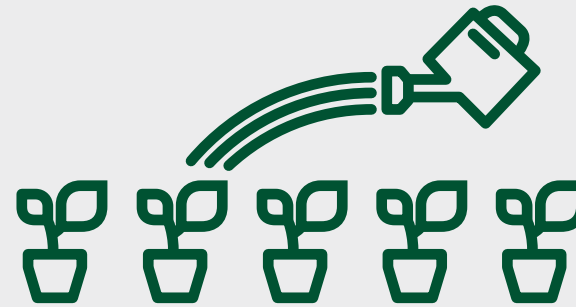

Wir bilden in 5 Berufen aus: Bürokauffrau/-mann, Mechaniker/in für Land- und Baumaschinentechnik sowie Gärtner/in für Garten- und Landschaftsbau, Beratung/Verkauf und Baumschule.



Seit Firmengründung haben 150 Auszubildende ihren Abschluss bei uns gemacht.



Die grewe-gruppe zählt 16 Standorte, überwiegend in Norddeutschland.



12.000.000 m²

Der grewe-Grünflächenservice betreut jedes Jahr 12 Mio. m² Fläche, dazu gehören auch der Winterdienst und die Straßen- und Gehwegreinigung.